



Handmixer Bermixer PRO 450 W mit Edelstahlmixstab

Technisches Datenblatt

ARTIKEL #

MODELL #

NAME #

SIS #

AIA #



600321 (DBP4545)

Bermixer PRO 450W mit
450 mm Edelstahl Mixstab

600329 (DBP4555)

Bermixer PRO 450W mit
550 mm Edelstahl Mixstab

Kurzbeschreibung

Artikel Nr. _____

Mit dem Bermixer PRO bereiten Sie Suppen, Pürees, Saucen und Cremes schnell und einfach zu. Außergewöhnlich leicht: weniger als 4 kg!

Elektronische Geschwindigkeitsregelung mit 9 Stufen von 500 -

9000 U.p.M, Smart Speed Control: selbstregelnde Leistung auf

Basis der Produktkonsistenz für langen Lebenszyklus und verringerte Vibrationen. Mixstab, Schaft und Messer sind leicht

ohne Werkzeug abnehmbar. Doppelgebläse- Kühlsystem garantiert

lange Betriebsdauer ohne Überhitzung. Bei unkorrektem Betrieb

leuchtet eine Überlastungsanzeige in der Bedienblende auf
Messerschutz mit Spezialdesign als Spritzschutz. Ergonomischer Griff für bequemen Gebrauch. Gut einsehbare Bedienblende mit

Geschwindigkeitsregelung und Warnleuchte. Alle mit

Lebensmitteln

in Kontakt kommenden Teile sind leicht und ohne Werkzeug

abnehmbar und 100% geschirrspülmaschinen fest.

Genehmigung: _____



Handmixer Bermixer PRO 450 W mit Edelstahlmixstab

Hauptmerkmale

- Alle mit Lebensmitteln in Kontakt kommenden Teile - Rohr, Schaft, Messer - sind ganz ohne Werkzeug abnehmbar für leichte Reinigung.
- Zur direkten Anwendung in Kochkesseln bis 100 l mit 45 cm Schaft und bis 150 l mit 55 cm Schaft
- Lieferung mit:-Motor mit flacher Basis-Edelstahlschaft-Platz sparender Wandhalterung zum Lagern.
- Geringes Gewicht, ergonomischer Griff und verstellbare Geschwindigkeiten für schnelles und einfaches Arbeiten.
- Messer mit Spritzschutzglocke.
- Bajonettsystem für schnelles und einfaches Wechseln der Werkzeuge.
- Rote Überhitzungsanzeige.
- Rohr, Messer und Besen sind geschirrspülmaschinenfest.
- Sicherheitsvorrichtung für beidhändigen Start des Mixers (Nullspannungsschutz).
- Produktivität für 50 bis 300 Mahlzeiten pro Service.

Konstruktion

- Motor mit Luftkühlung gegen Überhitzung (bei langem, intensivem Gebrauch).
- Max. Geschwindigkeit 9000 U.p.M.
- Smart-Geschwindigkeitsregelung für jeweils richtige Leistung je nach Produktladung.
- Leistung: 450 Watt.
- Motorblock - IP Schutzklasse (Regler mit IP55, restlicher Motorblock mit IP34 Schutzgrad).

Serienmäßiges Zubehör

- 1 St. Edelstahl-Mixstab, 450 mm PNC 650133 (nur für 600321)
- 1 St. Edelstahl-Mixstab, 550 mm PNC 650134 (für Motorblock 450W, 550W, 650W & 750W) (nur für 600329)

Optionales Zubehör

- Verstärkter Rührbesen für Bermixer PRO PNC 650108
- Edelstahl-Mixstab, 350 mm (nur für 600329) PNC 650132
- Edelstahl-Mixstab, 450 mm PNC 650133
- Edelstahl-Mixstab, 550 mm (für Motorblock 450W, 550W, 650W & 750W) PNC 650134
- Zubehör für Kesselhalterung - Regulierbare Schiene (375 - 650 mm) für mittige Montage der Kesselhalterung PNC 653292
- Kesselhalterung PNC 653294



Handmixer
Bermixer PRO 450 W mit Edelstahlmixstab
Das Unternehmen behält sich das Recht auf Änderungen der Spezifikation vor.

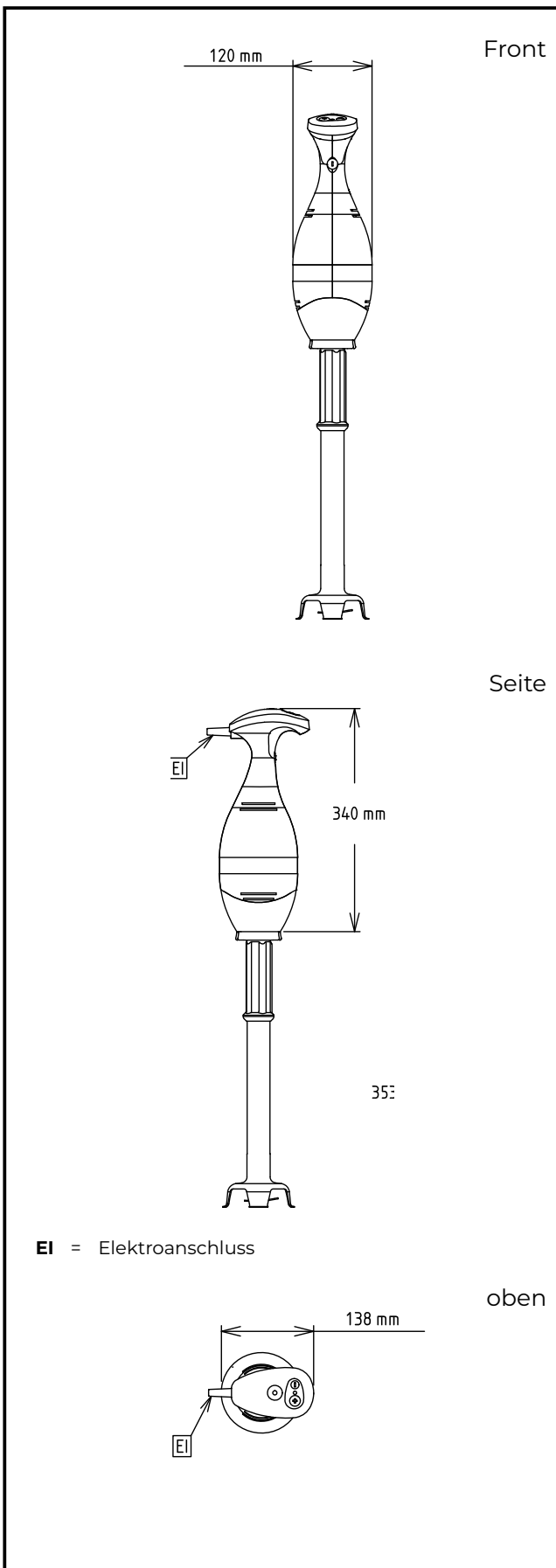

Elektrisch

Netzspannung:

600321 (DBP4545) 220-240 V/1 ph/50/60 Hz

600329 (DBP4555) 220-240 V/1 ph/50/60 Hz

Anschlusswert:

0.45 kW

Gesamt-Watt

0.45 kW

Kapazität:

Kapazität (bis):

600321 (DBP4545) 100 Litre

600329 (DBP4555) 120 Litre

Schlüsselinformation

Außenabmessungen, Länge:

138 mm

Außenabmessungen, Tiefe:

120 mm

Außenabmessungen, Höhe:

600321 (DBP4545) 765 mm

600329 (DBP4555) 865 mm

Versandgewicht:

600321 (DBP4545) 5.64 kg

600329 (DBP4555) 5.76 kg