

PRO SELECT

STORAGE RACK 5 SHELVES CHROME - 910x455x(h)1810mm

Art. Nr. **1126205**

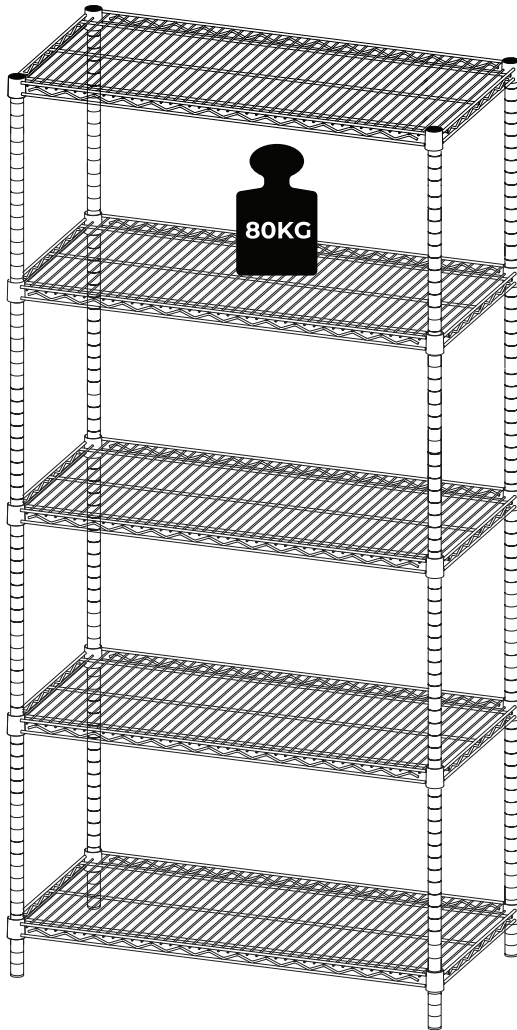

NL - Installatieschema Opbergrek - 5 Schappen - Chrom

FR - Schéma d'installation: Rayonnage - 5 Étagères - Chrome

DE - Installationplan Regalsystem - 5 Böden - Chrom

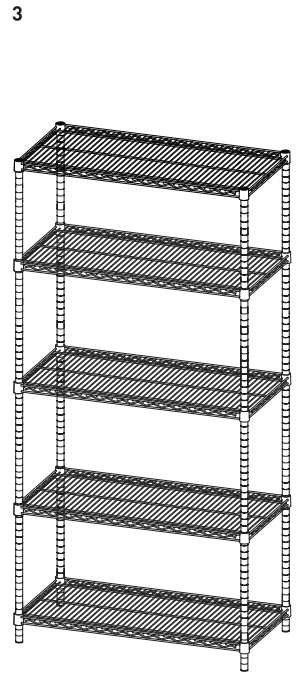
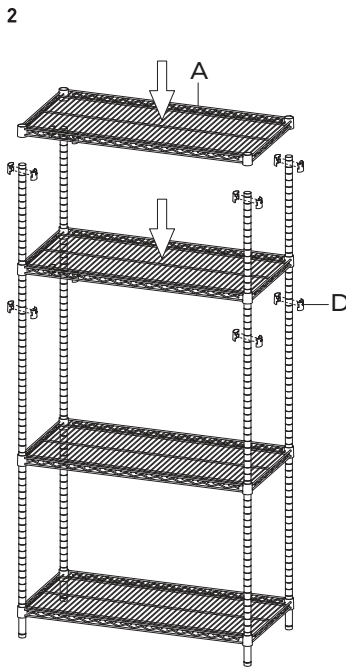
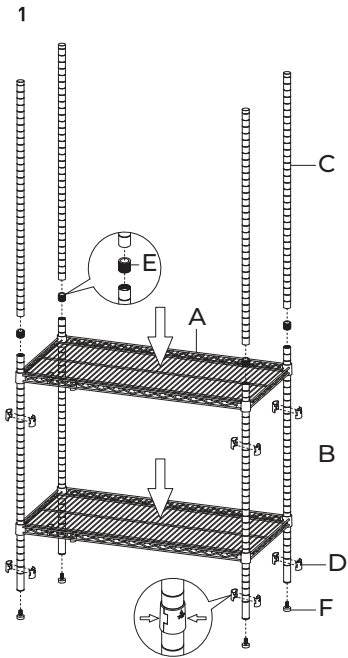
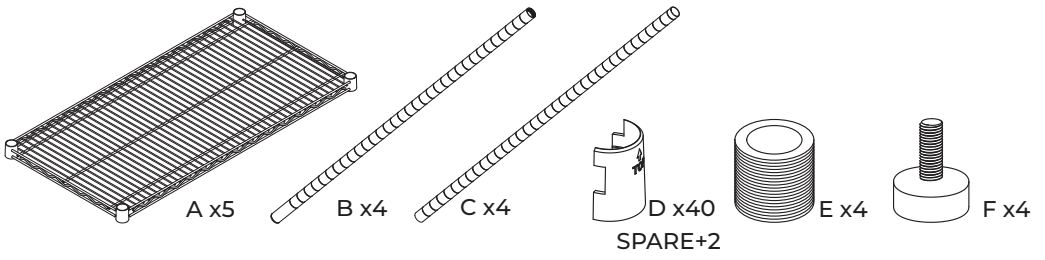

Installatieschema (NL)

Schéma d'installation (FR)

Installationsplan (DE)

Installatieschema (NL)

1. Bepaal de installatielocatie van de schappen

Markeer waar u de planken wilt plaatsen. U kunt de hoogte en ruimtes tussen de planken zelf bepalen.

2. Clip installatie

Bevestig de clip op de markering. Zorg ervoor dat de pijl op de clip naar boven wijst en dat er een bolvormige groef in de clip zit, die moet worden uitgelijnd met de gleufpositie in de stalen constructie. Tijdens het bevestigen van de clip hoort u een klikkend geluid.

3. Installatie het schap

Installeer het draadgaaspaneel van onder naar boven. Plaats eerst het draadgaaspaneel horizontaal en bevestig vervolgens het uiteinde aan de paal om de clip te bedekken.

4. Bevestiging van het schap

Zorg dat de panelen de clip goed bedekken, en waterpas staat. Gebruik geen harde hamer, onderstaande foto is om aan te geven dat u de panelen goed moet aandrukken.

5. Plaats alle schappen

Herhaal de vorige stap met alle panelen. Plaats de overige stangen op elkaar.

6. Verstelbare poten

Bij een oneffen ondergrond kan de verstelbare poot aan het onderste uiteinde van de paal worden aangepast. Let op: het draadgaaspaneel kan alleen worden gebruikt nadat het is afgesteld op een horizontale positie.

7. Vervangen of verwijderen

Gebruik een zachte hamer om voorzichtig op de vier hoeken van de tikhuls te tikken om het draadgaaspaneel te verwijderen.

Intallatieschema (NL)

1.

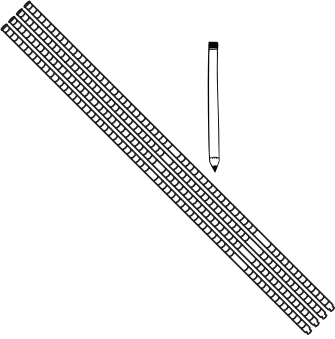

2.

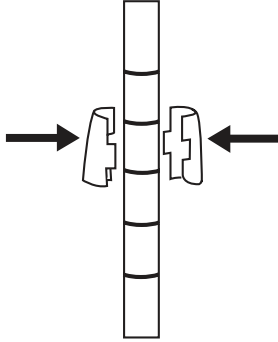

3.

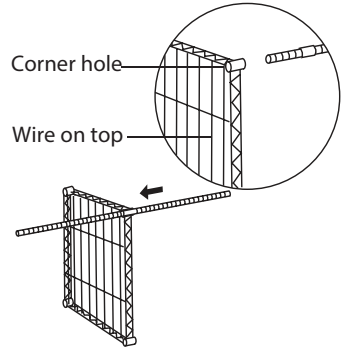

4.

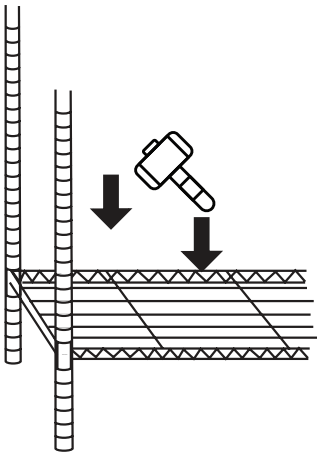

5.

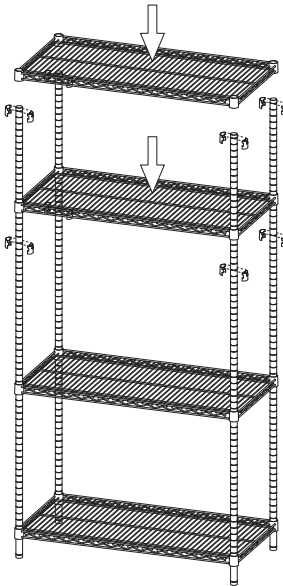

6.

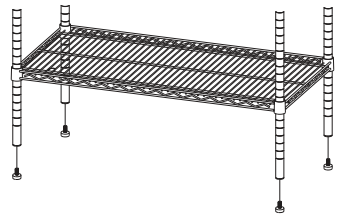

7.



Schéma d'installation (FR)

1. Déterminez l'emplacement d'installation des étagères

Marquez où vous souhaitez placer les étagères, vous pouvez déterminer vous-même la hauteur et les espaces entre les étagères.

2. Installation de la pince

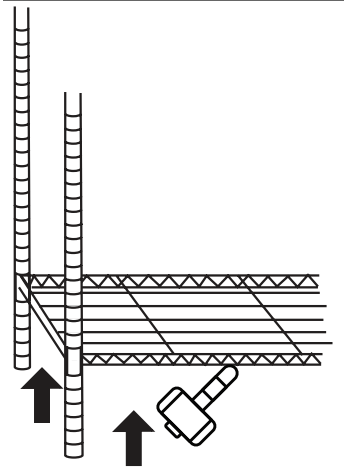
Fixez la pince sur la marque. Assurez-vous que la flèche sur la pince pointe vers le haut et qu'il y a une rainure en forme de boule dans la pince, qui doit être alignée avec la position de la fente dans la structure en acier. Lors de la fixation de la pince, vous entendrez un bruit de clic.

3. Installation du panneau

Installez étagères de bas en haut. Placez d'abord le panneau en treillis horizontalement et fixez ensuite l'extrémité au poteau pour couvrir la pince.

4. Fixation du panneau

Assurez-vous que les panneaux couvrent bien la pince et sont de niveau. N'utilisez pas de marteau dur, la photo ci-dessous indique que vous devez bien appuyer sur les panneaux.

5. Placez toutes les étagères

Répétez l'étape précédente avec tous les panneaux. Empilez les barres restantes les

6. Pieds réglables

Sur une surface irrégulière, le pied réglable à l'extrémité inférieure du poteau peut être ajusté. Attention : le panneau en treillis ne peut être utilisé qu'après avoir été réglé sur une position horizontale.

7. Remplacement et retrait

Utilisez un maillet en caoutchouc pour taper doucement sur les quatre coins du manchon de frappe afin de retirer le panneau en treillis.

Schéma d'installation (FR)

1.

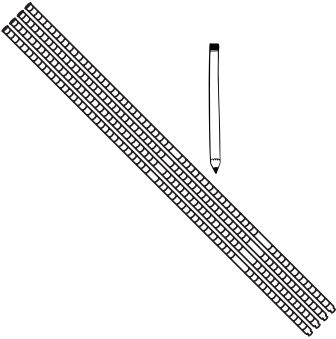

2.

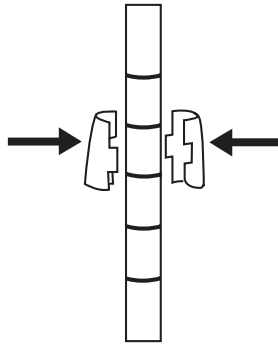

3.

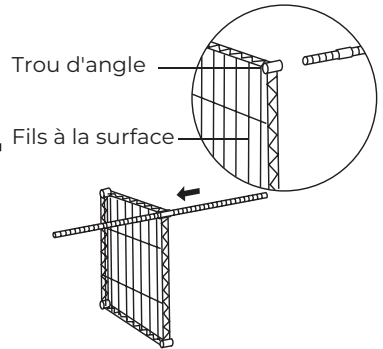

4.

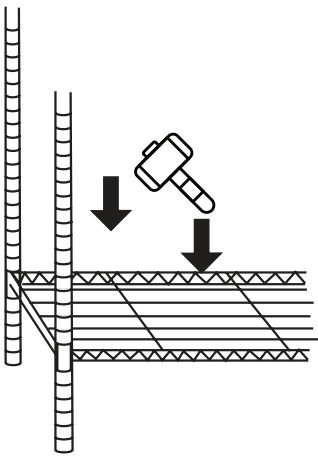

5.

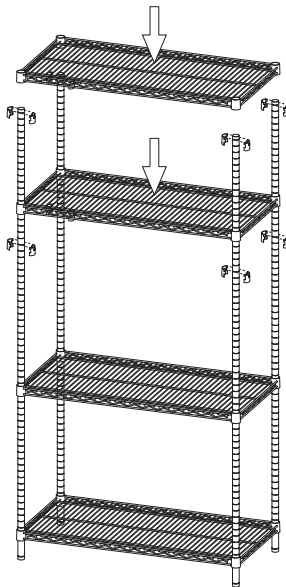

6.

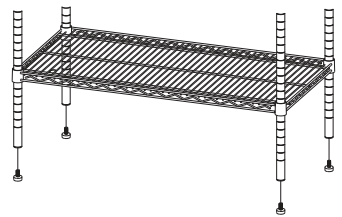

7.

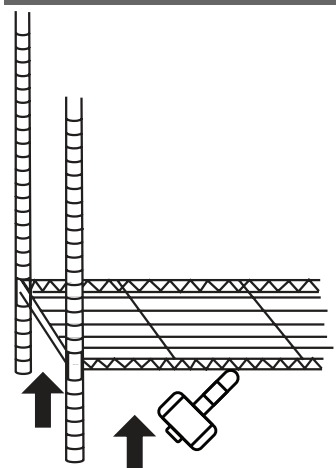

Installationsplan (DE)

1. Bestimmen Sie den Installationsort der Paneele

Markieren Sie die Stellen, an denen Sie die Regale platzieren möchten. Sie können die Höhe und den Abstand zwischen den Regalen selbst bestimmen.

2. Clip-Installation

Befestigen Sie die Klammer an der Markierung. Achten Sie darauf, dass der Pfeil auf der Klammer nach oben zeigt und die runde Vertiefung mit der Nut in der Stahlkonstruktion übereinstimmt. Beim Anbringen der Klammer hören Sie ein Klickgeräusch.

3. Installation des Paneels

Installieren Sie das Drahtgitterpaneel von unten nach oben. Platzieren Sie zuerst das Drahtgitterpaneel horizontal und befestigen Sie dann das Ende an der Stange, um die Klammer abzudecken.

4. Befestigung des Paneels

Stellen Sie sicher, dass die Paneele die Klammer gut abdecken und waagrecht sind. Verwenden Sie keinen harten Hammer. Das untenstehende Bild dient dazu, anzuzeigen, dass Sie die Paneele gut festdrücken müssen.

5. Platzieren Sie alle Regale

Wiederholen Sie den vorherigen Schritt mit allen Paneelen. Stapeln Sie die übrigen Stangen übereinander.

6. Verstellbare Beine

Auf unebenem Untergrund kann das verstellbare Bein am unteren Ende des Pfostens angepasst werden. Beachten Sie: Das Drahtgitterpaneel darf nur verwendet werden, wenn es auf eine horizontale Position eingestellt ist.

7. Ersatz und Entfernung

Verwenden Sie einen weichen Hammer, um vorsichtig auf die vier Ecken der Tikhülsen zu klopfen, um das Drahtgitterpaneel zu entfernen.

Installationsplan (DE)

1.

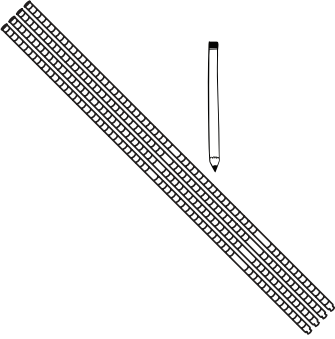

2.

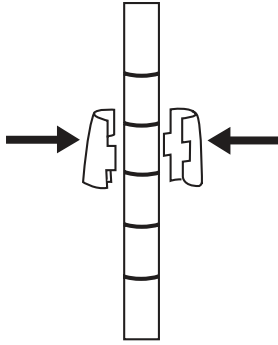

3.

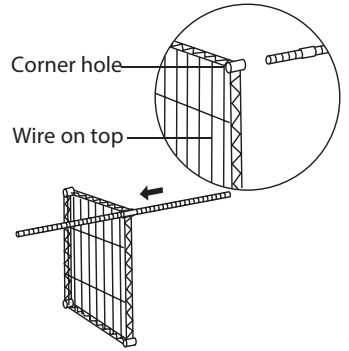

4.

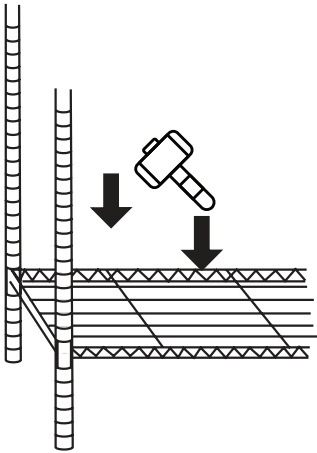

5.

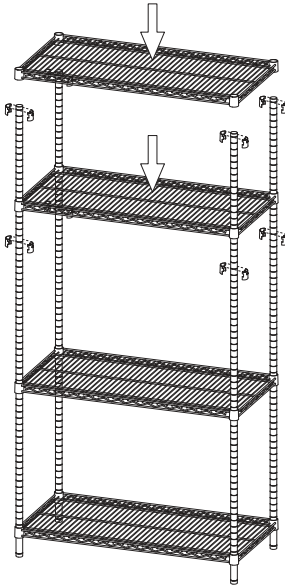

6.

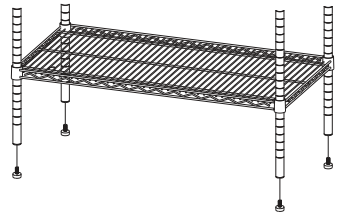

7.

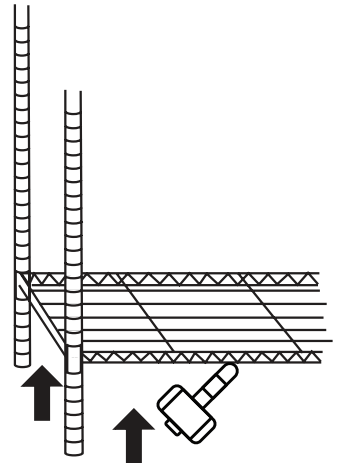

Nederland

JUMA International BV

Vrijheidweg 34

1521RR Wormerveer

K.V.K.: 58573909

France

JUMA International BV

6 Rue des Bateliers

92110 Clichy

Numéro Siren : 815313275

Deutschland

Juma International B.V.

Königsborner Straße 26a

39175 Biederitz

Handelsregister: 58573909

